

**components**

**ULTRASONIC DETECTOR**

**ULTRASOONDETECTOR**

**DETECTEUR A ULTRASONS**

OPERATING MANUAL

GEBRUIKERSHANDLEIDING

MODE D'EMPLOI

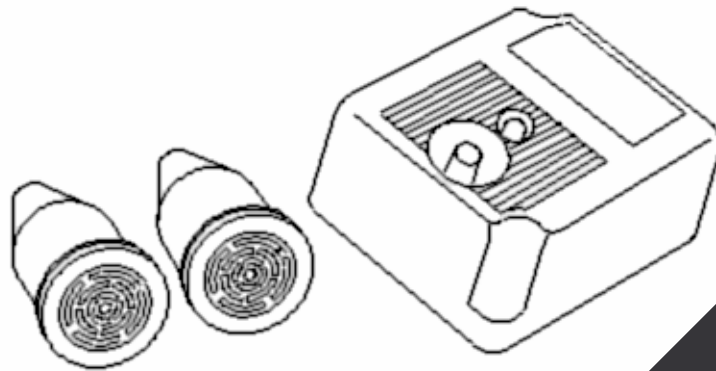

951

## INSTALLATION

Install the two sensors, one to each upper corner of the front windscreen or rear window. The sensors must face straight down the sides of the vehicle. This provides maximum coverage. Do not face them diagonally inwards. Trunk the clips under the windscreen surround and ensure that are tightly fixed so that their orientation will not change. Mount them high enough in order to keep the ultrasonic wave's path from being obstructed by objects such as high seats or headrests.

NOTE : The receiver/transmitter wires may not be shortened or lengthened, other than using the supplied extension pieces, and always ensure that the wires are not pinched or torn during installation! The extensions are provided so that a connection point for the sensors are under the dash, to make replacement of the eyes easier if this is necessary. Never cut the sensor wiring!

### NOTE :

- The sensors are designed to pick up any movement inside the car, and this includes the movement of air. Always make sure all windows, sunroof and air vents are firmly closed, and that there are no hanging ornament!
- Do not mounted the sensors on the areas where temperature may get very high due to direct sunlight. Sensitivity of the detector may cause false triggers!
- Do not aim the detector directly at windows! False triggers will result due to normal vibration of windows from loud trucks, motorcycles or high winds.

## WIRING

### A. BLACK WIRE

Connect to vehicle chassis ground.

### B. RED WIRE

Connect to constant +12 volts power source.

### C. WHITE WIRE

Connect to the alarm system ground trigger input terminal or wires. For alarm's providing a separate negative grounding pin switch, this is the idea input to use.

## TESTING

1. Using a small, flat-blade screwdriver, rotate the sensitivity adjustment to "-" position.
  - Turn to the mark "-" position decreases sensitivity.
  - Turn to the mark "+" position increases sensitivity.
2. Close all doors and leave a window open sufficiently to allow your arm to pass through.
3. Arm the alarm as usual, put your arm through the window.
4. If the ALARM doesn't sounds after your arm through the window, rotating the adjustment knob 1/8 turn to "+" position for increasing sensitivity.
5. Repeat steps 3 and 4 until the alarm sounding.

**Note :** Don't turn sensitivity up so that gentle knocking on vehicle window will not cause alarm to be triggered.

## INSTALLATIE

Installeer de twee sensoren in de linker- en rechterbovenhoek van de voor- of achterraut. De sensoren moeten recht naar beneden en langsheen de flanken van de wagen gericht zijn, zodat hun bereik zo groot mogelijk is. Zorg ervoor dat ze niet diagonaal naar binnen toe gericht zijn. Schuif de uiteinden van de klemmen onder de rubberen omlijsting van de voorruit en zorg ervoor dat de sensoren stevig vastzitten, zodat zij niet kunnen bewegen. Monteer de sensoren hoog genoeg, zodat de ultrasoongolven niet kunnen worden onderbroken door voorwerpen zoals hoge zittingen of hoofdsteunen.

**OPMERKING :** De draden van de zender/ontvanger mogen niet verkort en enkel verlengd worden indien u gebruik maakt van de meegeleverde verlengstukken. Zorg er eveneens voor bij de installatie dat de draden niet verpletterd of gedraaid kunnen worden. Om de sensoren te verbinden met een aansluitingspunt onder het dashboard of om de ogen gemakkelijker te kunnen vervangen, worden de nodige stukken meegeleverd. De draden naar de sensoren mogen nooit afgeknipt worden!

### **LET OP :**

- De sensoren zijn speciaal ontworpen om elke beweging binnenin de auto op te vangen, luchtstromen inbegrepen. U dient er dan ook voor te zorgen dat alle ramen, verluchttingsgaten en een eventueel dakraam goed gesloten zijn en dat u geen versiering in de auto heeft rondgehangen.
- Monteer de sensoren niet op plaatsen die aan direct zonlicht blootstaan en op die manier onderhevig zijn aan plotse temperatuurswisselingen. Door de gevoeligheid van de detector zou een vals alarm kunnen optreden.
- Richt de sensoren daarom ook niet rechtstreeks naar een raam. Elke trilling in dit raam, soms eenvoudig te veroorzaken door een voorbijrijdende vrachtwagen, motorfietsen of door een stevige windbries, kan eveneens leiden tot een vals alarm.

## BEDRADING

### **A. ZWARTE DRAAD**

Verbind deze met de massa, nl. het koetswerk van de auto

### **B. RODE DRAAD**

Verbind deze met een voedingsbron van +12V

### **C. WITTE DRAAD**

Verbind deze met de negatieve ingang of de negatieve bedrading van het alarmsysteem. Is uw alarmsysteem uitgerust met een afzonderlijke, negatieve massapinschakelaar, dan vormt deze de ideale aansluiting voor de witte draad.

## TEST

1. Gebruik een kleine schroevendraaier met plat kopstuk om de instelschroef voor de gevoeligheid op de "-"positie te zetten.
  - Door de instelschroef naar "-" te draaien, verlaagt u de gevoeligheid.
  - Door de instelschroef naar "+" te draaien, verhoogt u de gevoeligheid.
2. Sluit alle portieren en laat één raam ver genoeg openstaan om uw arm er doorheen te kunnen steken.
3. Zet het alarm aan zoals gewoonlijk en steek dan uw arm door het raam.
4. Gaat het alarm niet af wanneer u uw arm door het raam steekt, dan dient u de instelschroef 1/8 draai naar "+" te draaien om de gevoeligheid te verhogen.
5. Herhaal stappen 3 en 4 tot het alarm in werking treedt.

**Opmerking :** Zorg ervoor dat u de gevoeligheid niet dermate verhoogt dat een zachte klap op een autoraam het alarm al in werking doet treden.

## MODE D'EMPLOI 951 DETECTEUR A ULTRASON

## INSTALLATION

Installez les deux capteurs de manière à ce qu'il y en ait un dans chaque coin supérieur à côté du pare-brise ou de la vitre arrière. Dirigez-les vers le bas de la voiture. Ne les placez pas en diagonale. Fixez les attaches sous le cadre en caoutchouc du pare-brise et assurez-vous qu'ils sont bien en place pour éviter tout changement de direction. Installez-les à une hauteur suffisante pour empêcher le passage d'ondes ultrasoniques soit obstrué par des objets tels que de hauts sièges ou des pose-tête.

**REMARQUE :** Les fils du récepteur/émetteur ne peuvent être raccourcis ou allongés qu'au moyen des extensions fournies et veillez toujours à ne pas les pincer ou les tordre pendant l'installation. Les extensions sont fournies pour raccorder les capteurs à un point de connexion sous le tableau de bord et pour faciliter le remplacement des yeux. Ne coupez jamais les fils de raccordement du détecteur !

### ATTENTION:

- Les capteurs sont conçus pour détecter tout mouvement à l'intérieur de la voiture, y compris les mouvements d'air. Veillez bien à ce que toutes les fenêtres, le toit ouvrant et les aérations soient fermés et évitez les objets suspendus.
- Ne montez pas les capteurs dans des endroits directement exposés aux rayons du soleil et aux changements de température soudains. La sensibilité du détecteur peut provoquer des fausses alarmes !
- Ne placez pas le détecteur directement aux fenêtres ! Les fausses alarmes seront le résultat des vibrations tout à fait normales provoquées par le passage de camions, de motos ou par des vents forts.

## CABLAGE

### A. CABLE NOIR

A connecter à la masse (châssis).

### B. CABLE ROUGE

A connecter à une source de courant permanente de +12V

### C. CABLE BLANC

A connecter à la borne négative du système d'alarme. Si la centrale d'alarme dispose d'une entrée négative de masse séparée, utilisez-la.

## TEST

1. Utilisez un petit tournevis plat pour mettre la vis de réglage de la sensibilité sur la position "-".
  - pour diminuer la sensibilité, tournez la vis vers la position "-"
  - pour augmenter la sensibilité, tournez la vis vers la position "+"
2. Fermez les portières du véhicule et laissez une fenêtre entrouverte.
3. Enclenchez l'alarme et passez un bras par la fenêtre.
4. Si l'alarme ne se déclenche pas, tournez le bouton de réglage de 1/8 de tour vers le "+" pour augmenter la sensibilité.
5. Répétez les étapes 3 et 4 jusqu'à ce que l'alarme se déclenche.

**NOTE:** Veillez à ce que la sensibilité ne soit pas trop élevée. De petits coups sur les vitres ne doivent pas déclencher l'alarme.

## BEDIENUNGSANLEITUNG 951 ULTRASCHALLDETEKTOR

## INSTALLATION

Installieren Sie die zwei Sensoren, jeweils in der oberen Ecke der Frontscheibe oder der Heckscheibe. Die Sensoren müssen nach unten und entlang den Seiten des Fahrzeugs gerichtet sein. Das ergibt maximale Deckung. Montieren Sie die Sensoren nicht diagonal nach innen. Stecken Sie die Klemmen unter das Gummi der Frontscheibe und machen Sie die Klemmen gut fest, sodass sie nicht mehr bewegen können. Montieren Sie die Klemmen ausreichend hoch, sodass die Ultraschallwellen nicht durch z.B. Kopfstützen blockiert werden können.

**HINWEIS:** Die Kabel des Empfängers/Senders dürfen nicht kurzgeschlossen oder verlängert werden, ohne die mitgelieferten Verlängerungsteile zu verwenden und darauf zu achten, dass die Kabel während der Installation nicht gequetscht oder beschädigt werden! Um die Sensoren mit einem Anschlusspunkt unter dem Armaturenbrett zu verbinden oder um die Ösen einfacher ersetzen zu können, werden Verlängerungen mitgeliefert. Die Sensorkabel nie abschneiden!

### **HINWEIS :**

- Die Sensoren sind entwickelt worden um jede Bewegung - auch Luftbewegung - im Wagen aufzuspüren. Achten Sie darauf, dass alle Fenster, das Schiebedach, die Belüftungsgitter gut geschlossen sind und dass keine Verzierung im Auto hängt.
- Montieren Sie die Sensoren nicht an Stellen, wo die Temperaturen durch direktes Sonnenlicht sehr hoch werden können. Empfindlichkeit des Detektors kann falsche Auslöseimpulse verursachen

- Richten Sie den Detektor nicht auf Fenster! Falsche Alarmimpulse werden durch Vibrationen von Fenstern, verursacht durch laute Lastwagen, Motorräder oder Wind, ausgelöst.

## VERKABELUNG

### A. SCHWARZES KABEL

Verbinden Sie dieses Kabel mit der Masse, d.h. mit dem Fahrzeugschassis.

### B. ROTES KABEL

Verbinden Sie dieses Kabel mit einer konstanten +12 Volt-Spannungsquelle.

### C. WEIßES KABEL

Verbinden Sie dieses Kabel mit dem negativen Eingang oder der negativen Verkabelung des Alarmsystems. Wenn Ihr Alarmsystem mit einem separaten negativen Erdungsschalter ausgestattet ist, ist dieser der ideale Eingang für das weiße Kabel.

## TEST

1. Drehen Sie mit einem Schlitzschraubendreher die Empfindlichkeitsregelung in die "-" Position.
  - Die "-" Position bedeutet eine geringere Empfindlichkeit.
  - Drehen Sie die Empfindlichkeitsregelung in die "+" Position um die Empfindlichkeit zu erhöhen.
2. Schließen Sie alle Türen und lassen Sie ein Fenster genügend offen, sodass Sie den Arm durchstecken können.
3. Aktivieren Sie den Alarm wie gewöhnlich und stecken Sie den Arm durch das Fenster.
4. Wenn der Alarm nicht ertönt wenn Sie einen Arm durchgesteckt haben, müssen Sie die Empfindlichkeit erhöhen, indem Sie die Regelung 1/8 in die "+" Position drehen.
5. Wiederholen Sie Schritte 3 und 4 bis der Alarm ertönt.

**Hinweis :** Erhöhen Sie die Empfindlichkeit nicht zu viel, sodass der Alarm bei einem leisen Klopfen am Fenster nicht ausgelöst wird.